

Pastry
and
Bakery
Equipment



contini®

SFOGLIATRICI
DOUGH SHEETERS
LAMINOIRS
LAMINADORAS
300 - 500 - 600



Guardami su you tube
Watch me on you tube

Made in Italy

Quality Made

SF 18 500 (700-1000-1250)
SF 600 (1000-1250-1500)



SF 300B - 500
SF 500B - 500
SF 500B - 700

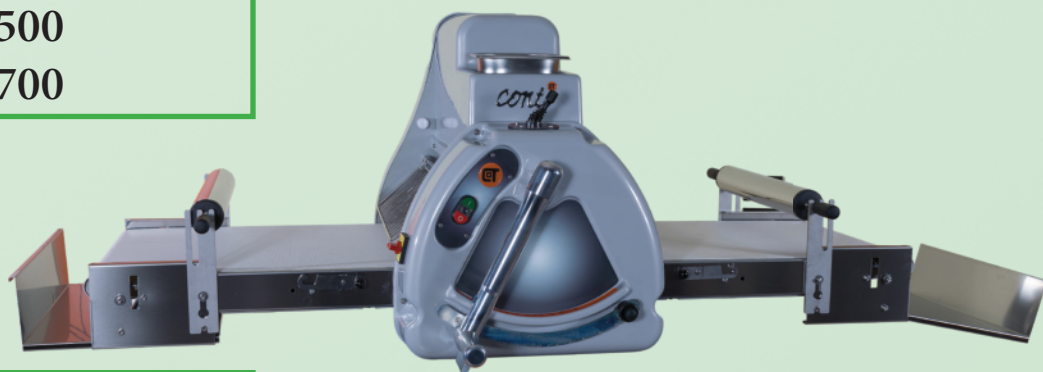

OPZIONI
OPTIONAL
OPTIONNEL
OPCIONAL

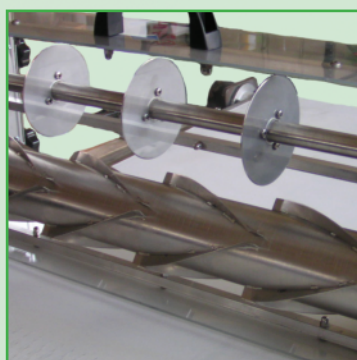

Stazione di taglio
Cutting set
Ensemble de coupe
Juego de corte



Variatore di velocità
Speed variator
Variateur de vitesse
Variador de velocidad



Rulli inox
Stainless steel rollers
Rouleaux en acier inoxydable
Rodillos de acero inoxidable



SFOGLIATRICI

Nella sfogliatrice sono impiegati materiali scelti al vertice della qualità. Raggiungendo standard principali di semplicità d'utilizzo e durata nel tempo. Una nuova trasmissione ad ingranaggi con bagno d'olio che garantisce affidabilità. I cilindri in acciaio inox tondo pieno (non tubolare) e diametro e spessore maggiorati assicurano una perfetta calibratura del prodotto senza perdite di potenza. Una gamma molto ampia che va dal modello più piccolo SF 300B500 da banco, al modello più grande SF18 600X1500, con la possibilità di avere le versioni in acciaio in tutte le macchine. Per soddisfare in totale completezza tutte le esigenze, sono disponibili le versioni con variatore di velocità regolabile. Inoltre forniamo la possibilità di gruppo per il taglio di croissant e/o altre forme.

Tutte le versioni hanno i telai porta tappeti richiudibili e smontabili. Di serie comandi con joystick-leva (manuale) e comandi a pedali. Sulla versione CF 500 il comando a pedali su tutti i modelli a pavimento è DI SERIE . Macchine su ruote.



LAMINOIRS

Les laminoirs sont fabriqués exclusivement avec des matériaux soigneusement sélectionnés de la meilleure qualité, afin de répondre à deux exigences fondamentales : facilité d'utilisation pour l'opérateur et fiabilité dans le temps. La nouvelle transmission à engrenages à bain d'huile garantit une grande fiabilité, tandis que l'augmentation du diamètre des cylindres entièrement en acier inoxydable permet un calibrage parfait de la pâte tout en maintenant une puissance constante.

Une nouveauté importante est le système d'équilibrage du rouleau supérieur, qui offre un meilleur contrôle de l'épaisseur. Comme toujours dans la tradition Conti, une attention particulière a été portée à la sécurité, conformément à toutes les normes de certification CE.

La gamme comprend des modèles allant du plus petit (SF 300B500 de table) au plus grand (SF18 600X1500), avec la possibilité de commander toutes les versions entièrement en acier inox. Tous les modèles sont équipés de cadres porte-tapis amovibles. Les commandes sont manuelles par joystick et pédales au pied de série sur tous les modèles au sol. Le variateur de vitesse est disponible en option sur tous les modèles. Pour les modèles SF18 500 et SF18 600, un système de coupe optionnel est disponible pour les croissants et d'autres formes. Des versions à vitesse variable avec système de coupe sont également disponibles pour les modèles SF 600X1250 et SF 600X1500, afin de répondre à toutes les exigences des clients.



DOUGH SHEETERS

The pastry sheeter is made using only specially selected, top-quality materials to meet two key requirements: ease of use for the operator and long-term reliability.

The new oil-bath gear drive ensures outstanding durability, and the increased diameter of the full stainless-steel rollers provides perfect product calibration while maintaining consistent power. A new feature is the balanced top roller system, which improves thickness control.

As always in the Conti tradition, great attention has been paid to safety, in full compliance with all EC certification standards.

The product range includes models from the smallest version (SF 300B500 desk model) to the largest (SF18 600X1500), with the option to have all versions made entirely in stainless steel. All machines feature removable belt frames.

Standard controls include manual joystick and foot pedal operation for all floor-standing models. Variable speed is available as an option across all models.

For the SF18 500 and SF18 600 models, an optional cutting system is available for croissants and other shapes. Variable speed versions with cutting systems are available for SF 600X1250 and SF 600X1500, to meet any customer requirement.



LAMINADORAS

En la laminadora se utilizan los mejores materiales de primera calidad, para logran alcanzar los objetivos de simplificar el uso para el operador y de fiabilidad por largo tiempo. La nueva transmisión con engranajes en baño de aceite garantiza esta fiabilidad que, junto con rodillos macizos de acero inoxidable de mayor diámetro y espesor, garantizan un perfecto ajuste del producto sin pérdidas de potencia; es también nuevo el control del equilibrado del rodillo superior, para un mejor control del espesor. Como siempre en la tradición Conti, se ha prestado una gran atención a la seguridad, cumpliendo con todas las normativas necesarias para la certificación CE. Además se ofrece una gama muy amplia que va desde el modelo más pequeño SF 300 MODELO DE MESA hasta el más grande SF 600X1500, con la posibilidad de tener todas las versiones en acero inoxidable. Para satisfacer todas las exigencias se encuentran a disposición las versiones de variador de velocidades y además existe la posibilidad de equipar las versiones más grandes con la unidad de corte. Los estantes para cinturón son extraíbles para todos los modelos. Controles manuales mediante joystick y pedales de serie para todos los modelos de pie. La velocidad variable está disponible como opción para todos los modelos. Para los modelos más grandes SF18 500 y SF18 600, está disponible la opción de sistema de corte con muchos tipos de formas (croissant etc...). Todas las versiones están equipadas con bastidores porta-cintas desarmables y con posición de Descanso, y con control manual y mediante pedales para la inversión.

MODELLO	POTENZA INSTALLATA installed power Puissance installée Potencia instalada	PESO Weight Poids Peso	A	B	C	D	E	F	G	MACCHINA CHIUSA Machine closed Machine fermée Maquina cerrada	
	KW	Kg	mm	mm	mm	mm	mm	mm	mm	ALTEZZA Height	LARGHEZZA Length
SF 300B - 500	0.26	90	-	316	1200	620	600	760	1200	620	600
SF 500B - 500	0.26 / 0.37 mono	112	-	530	1200	620	800	956	1200	620	700
SF 500B - 700	0.26 / 0.37 mono	140	-	530	2150	620	800	959	1600	715	800
SF 500 - 700	0.55	220	600	530	2150	1200	870	1042	1690	1650	1110
SF 500 - 1000	0.55	239	600	530	2800	1200	870	1020	2190	1850	1340
SF 500 - 1250	0.55	270	600	530	3300	1200	870	1020	2690	2050	1570
SF 600 - 1000	0.55	261	600	630	2800	1200	970	1150	2190	1850	1340
SF 600 - 1250	0.55	279	600	630	3300	1200	970	1150	2690	2050	1570
SF 600 - 1500	0.55	280	600	630	3800	1200	970	1150	3200	2250	1800

		SF 300 B	SF 500 B	SF 500 X 700	SF 500 X 1000	SF 500 X 1250	SF 600 X 1000	SF 600 X 1250	SF 600 X 1500
Velocità tappeti in uscita Sheeting speed on exit	mt / min	32	32	32	32	32	32	32	32
Lunghezza dei cilindri Roller length	mm	300	500	500	500	500	600	600	600
Diametro cilindro Roller diameter	mm	70	70	70	70	70	70	70	70
Apertura cilindri Opening of rollers	mm	35	35	35	35	35	35	35	35
Variatore RPM. Speed variator	3 - 48 mt / min	✗	✓	✓	✓	✓	✓	✓	✓
Set di taglio Cutting system	-	✗	✗	✗	✓	✓	✓	✓	✓
Comandi a pedale Food command	-	✗	✗	●	●	●	●	●	●
Mensole a sgancio rapido Removable conveyor belt	-	✓	✓	✓	✓	✓	✓	✓	✓

● Di serie / Standard

✗ Non disponibile / Not available

✓ Optional

Dimensioni, specifiche tecniche, illustrazioni e descrizioni possono subire variazioni senza preavviso da parte di CONTI s.r.l.

Dimensions, technical specifications, illustrations and descriptions can undergo variations without notice by CONTI s.r.l.

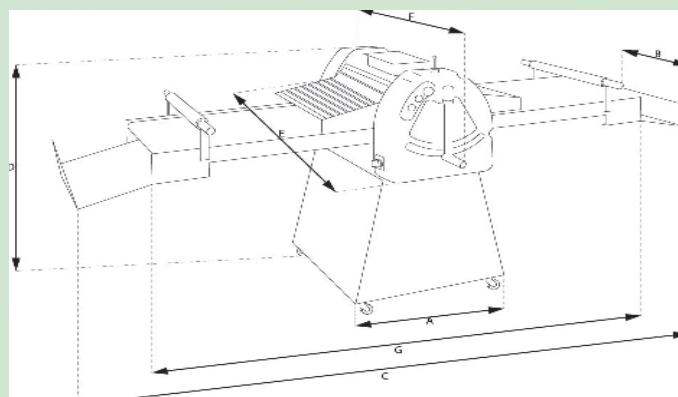
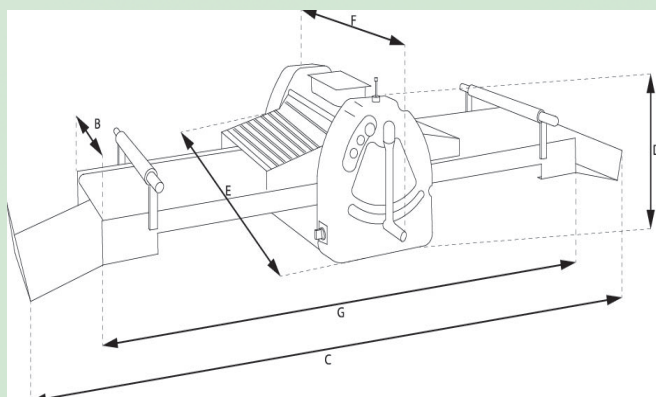

CONTI s.r.l.

Via Caduti sul Lavoro, 17/19 - 37012 Bussolengo
(Z.A.I.) Verona, Italy
Tel. 045 6767211-212 | Fax 045 6767025
info@conti-italy.com | www.conti-italy.com



Instagram: conti_s.r.l
Facebook: Conti srl
You Tube: Conti srl Verona